



Siesta®

РЪКОВОДСТВО ЗА МОНТАЖ

Климатизи от тип "сплит-система"

	↙	↘	↖	↗	↘		A	B1	B2	C	D1	D2	E	L1/L2	
	✓							≥50(100)							
	✓		✓	✓			≥100	≥100		≥100					
	✓				✓			≥100				≤500	≥1000		
	✓		✓	✓	✓		≥150	≥150		≥150		≤500	≥1000		
		✓										≥500			
		✓										≤500		≥1000	
	✓	✓					L1<L2	≥50(100)				≥500			
							L2<L1	≥50(100)				≥500			
							L1<L2	L1≤H	≥150(250)	≤500		≥750		≥1000	0<L1≤1/2H 0<L1≤1/2H
	✓	✓			✓		H<L1	L1≤H							
						L2<L1	L2≤H	≥50(100)			≥500(1000)	≥500	≥1000	0<L2≤1/2H 1/2H<L2≤H	
						H<L2	L2≤H								
	✓		✓	✓			≥200	≥200(300)							
	✓		✓	✓	✓		≥200	≥200(300)				≤500	≥1000		
		✓										≥1000			
		✓			✓					≤500		≥1000	≥1000		
	✓	✓					L1<L2	≥200(300)				≥1000			
							L2<L1	≥150(250)				≥1000(1500)			
								≥200(300)						0<L2≤1/2H 1/2H<L2≤H	
							L1<L2	L1≤H	≥200(300)	≤500		≥1000		≥1000	0<L1≤1/2H 1/2H<L1≤H
	✓	✓			✓		H<L1	L1≤H							
							L2<L1	L2≤H	≥150(250)			≥1000(1500)	≤500	≥1000	0<L2≤1/2H 1/2H<L2≤H
						H<L2	L2≤H								

1

1

1

2

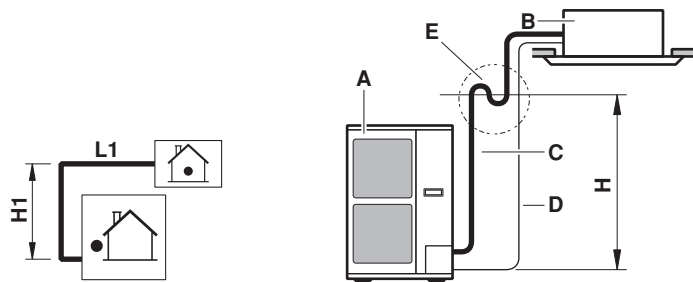

2

3

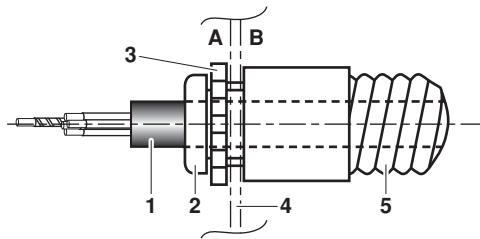

4

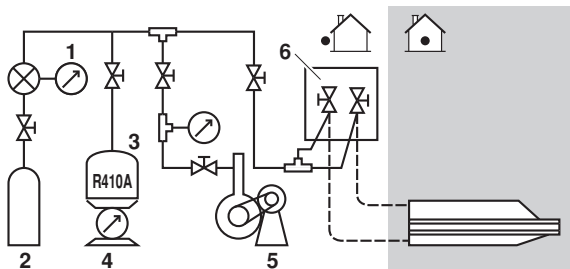

5

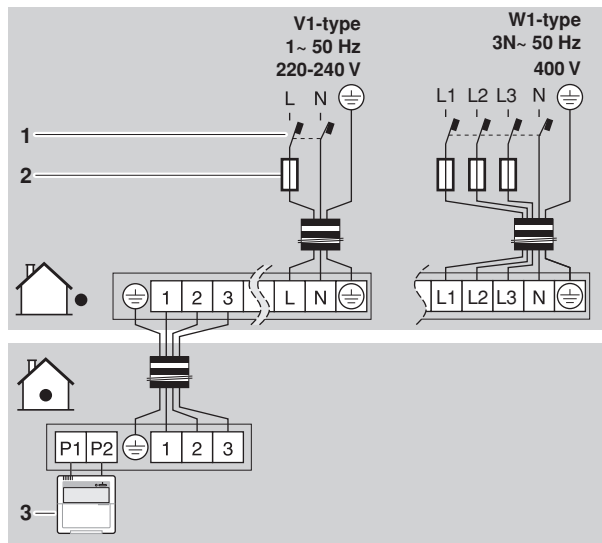

6

Съдържание

	Страница
Предпазни мерки	1
Преди монтажа	2
Избор на място за монтаж	3
Препоръки при монтажа	4
Осигуряване на свободно пространство за сервизно обслужване	4
Размер на тръбите за охладителния агент и допустима дължина на тръбите	5
Препоръки при монтажа на тръби за охладител	6
Тръбопровод за охладителя	6
Вакуумиране на системата	8
Зареждане на охладителен агент	9
Монтаж на електроокабеляването	11
Пробна експлоатация	12
Изисквания за изхвърлянето	14
Схема на окабеляване	15



ПРОЧЕТЕТЕ ВНИМАТЕЛНО ТЕЗИ ИНСТРУКЦИИ ПРЕДИ МОНТАЖ. ПАЗЕТЕ ТОВА РЪКОВОДСТВО НА ЛЕСНОДОСТЪПНО МЯСТО ЗА БЪДЕЩИ СПРАВКИ.

НЕПРАВИЛНИЯТ МОНТАЖ ИЛИ СВЪРЗВАНЕ НА ОБОРУДВАНЕТО ИЛИ АКСЕСОАРИТЕ КЪМ НЕГО МОЖЕ ДА ПРИЧИНИ ТОКОВ УДАР, КЪСО СЪЕДИНЕНИЕ, ПОЖАР ИЛИ ДРУГИ ЩЕТИ ПО УРЕДА. ИЗПОЛЗВАЙТЕ САМО АКСЕСОАРИ, ПРОИЗВЕДЕНИ ОТ DAIKIN, КОИТО СА ПРЕДНАЗНАЧЕНИ СПЕЦИАЛНО ЗА ИЗПОЛЗВАНЕ С ТОВА ОБОРУДВАНЕ. ДОВЕРЕТЕ МОНТАЖА НА КВАЛИФИЦИРАНИ СПЕЦИАЛИСТИ.

АКО НЕ СИГУРНИ ОТНОСНО МОНТАЖА ИЛИ ЕКСПЛОАТАЦИЯТА НА СИСТЕМАТА, ВИНАГИ СЕ ОБРЪЩАЙТЕ КЪМ ВАШИЯ ДОСТАВЧИК НА УРЕДИ DAIKIN ЗА СЪВЕТ И ИНФОРМАЦИЯ.

Текстът на английски език е оригиналната инструкция. Текстовете на останалите езици са преводи на оригиналните инструкции.

Предпазни мерки

Изброените тук предпазни мерки са разделени на два типа. И двата типа обхващат много важни въпроси, затова следва да се спазват грижливо.



ПРЕДУПРЕЖДЕНИЕ

Неспазването на предупреждението може да причини сериозни аварии.

ВНИМАНИЕ

Пренебрегването на такава информация може да доведе до нараняване или да повреди оборудването.

Предупреждение

- Оборудването не е предназначено за употреба в потенциално експлозивна атмосфера.
- При използване на климатиците за приложения с температурна сигнализация се препоръчва да се предвиди забавяне от 10 минути преди подаване на алармен сигнал в случай на повишение на зададената температура. Климатикът може да спре за няколко минути по време на нормална работа за размразяване на вътрешния модул или при сигнал от термостата.
- Поискайте монтажните работи да се извършат от дилъра или от квалифициран персонал. Не монтирайте машината сами. Неправилният монтаж може да доведе до изтичане на вода, токови удари или пожар.
- Монтажните работи следва да се изпълнят в съответствие с това ръководство. Неправилният монтаж може да доведе до изтичане на вода, токови удари или пожар.
- Консултирайте се с вашия дилър за указания какво да предприемете в случай на изтичане на охладителен агент. Когато климатикът ще се монтира в малка стая, необходимо е да се вземат съответни мерки така, че количеството изтекл охладителен агент да не превиши лимита за концентрация в случай на утечка. В противен случай, това може да доведе до инцидент поради недостиг на кислород.
- При изпълнение на монтажните работи следва да се използва само посоченото допълнително оборудване и детайли. Неспазването на това изискване може да доведе до изтичане на вода, токови удари, пожар или падане на блока.
- Монтирайте климатичната инсталация върху основа, която може да издържи тежестта на оборудването. Недостатъчната здравина на основата може да доведе до падане на оборудването и да причини нараняване.
- Монтажните работи следва да се извършват, като се отчетат особеностите на местния климат — възможност от поява на силни ветрове, тайфуни или земетресения. Неправилното изпълнение на монтажните работи може да доведе до инциденти поради падане на оборудването.
- Всички електротехнически дейности следва да се извършват от квалифициран персонал в съответствие с местното законодателство и разпоредби, както и съобразно това ръководство, като се използва отделно захранване. Недостатъчният капацитет на захранващата верига или неправилното свързване може да доведат до токови удари или пожар.
- Всички кабели следва да са добре закрепени, да се използват само изрично указаните видове проводници, и върху контактните съединения или проводниците не трябва да има никакво външно въздействие. Непълното свързване или закрепване може да причини пожар.
- При окабеляване на вътрешните и външните блокове, както и при свързване на захранването, проводниците следва да се прокарат така, че предният панел да може да се затвори добре. Ако предният панел не е поставен, може да се стигне до прегряване на клемите, токов удар или пожар.
- Ако по време на монтажните работи има изтичане на охладителен газ, незабавно проветрете зоната. Ако охладителният газ влезе в контакт с огън, може да се отделят токсични газове.

- След приключване на монтажните работи, проверете за евентуални течове на охладителен газ. Ако в стаята има изтичане на охладителен газ, който влезе в контакт с източник на огън (калорифер, печка или сушилна), може да се отдели токсичен газ.
- Изключете захранването преди работа с електрически клеми.
- Никога не оставяйте модула без наблюдение по време на монтаж или обслужване, когато сервизният панел е свален. Частите под напрежение може лесно да бъдат докоснати случайно.
- Когато планирате преместване на вече монтирани уреди, първо трябва да се възстанови охладителният агент след операция по изпомпване. Вижте глава "[Предпазни мерки при изпомпване](#)" на [страница 10](#).
- Никога не докосвайте случайно изтекъл охладителен агент. Това може да доведе до сериозни рани, причинени от измръзване.

Внимание

- Заемете климатичната инсталация. Съпротивлението на заземяването трябва да съответства на националните разпоредби. Не свързвайте заземяващият кабел към газови и канализационни тръби, гръмоотводи или към заземяването на телефонните линии.  Непълното заземяване може да причини токов удар.
 - Тръба за газообразен охладител. При изтичане на газ може да се получи възпламеняване или експлозия.
 - Тръба за вода. Твърдите винилови тръби не са подходящи като заземяване.
 - Гръмоотвод или заземяващ проводник на телефонна линия. Електрическият потенциал може да нарасне многократно при падане на мълния.
- Задължително инсталирайте детектор за утечки на земята. Неговата липса може да доведе до токов удар или пожар.
- Монтажът на дренажните тръби следва да се извърши съгласно това ръководство, за да се осигури добро оттичане. Тръбите следва да се изолират, за да се предотврати появата на конденз. Неправилният монтаж на дренажните тръби може да причини теч на вода и да намокри мебелите.
- За да се избегнат появата на шум или смущения в образа, монтирайте външните и вътрешните модули, а също така захранващият кабел и свързващите проводници на разстояние поне 1 метър от телевизори и радиоприемници. (В зависимост от дължината на радиовълните, разстоянието от 1 метър може да не бъде достатъчно за елиминиране на шума.)
- Не изплаквайте външния блок с вода. Това може да причини токов удар или пожар.
- Не монтирайте климатичната система на места:
 - Където във въздуха присъстват емулсии, изпарения и други малки частици от минерални масла, например, в кухнята. Пластмасовите детайли може да се повредят, което да предизвика тяхното падане или теч на вода.

- Където се отделят корозивни газове, например пари на сярна киселина. Корозията на медните тръби или запоените елементи може да доведе до изтичане на охладителен агент.
- Където има монтирано оборудване, излъчващо електромагнитни вълни. Електромагнитните вълни могат да попречат на управлението на системата и да доведат до проблеми в работата на оборудването.
- Където може да има изтичане на възпламеними газове, натрупване на въглеродни влакна и запалим прах във въздуха или където се съхраняват и обработват летливи запалими вещества, като например разреждатели или бензин. Това може да причини пожар.
- Където във въздуха се съдържа висока концентрация на соли, например, в близост до океана.
- Където напрежението силно варира, като например в заводи и фабрики.
- В автомобилни превозни средства или плавателни съдове.
- Където има наличие на киселинни или алкални пари.

Осигурете журнална книга

В съответствие с приложимите национални и международни разпоредби, може да е необходимо да се осигури журнална книга за оборудването, съдържаща поне

- информация за поддръжката,
- ремонтните дейности,
- резултатите от тестовете,
- периодите на престой,
- и др.

В Европа, EN378 предоставя необходимите указания за тази журнална книга.

Преди монтажа



Тъй като максималното работно налягане е 4,0 MPa или 40 bar, може да се наложи използване на тръби с по-дебели стени. Вижте раздел "[Избор на материал за тръбопровода](#)" на [страница 5](#).

Предпазни мерки при използване на R410A

- Охладителят изисква стриктно поддържане на системата в чисто, сухо и херметично състояние.
 - Чиста и суха. Необходимо е да се избягва попадането на чужди тела (включително минерални масла или влага) в системата.
 - Херметична. Прочетете внимателно "[Препоръки при монтажа на тръби за охладител](#)" на [страница 6](#) и спазвайте тези процедури стриктно.
- Тъй като R410A е хладилен агент от смесен тип, необходимото допълнително количество хладилен агент трябва да се зарежда в течно състояние. (Ако хладилният агент е в газообразно състояние, неговият състав се променя и системата няма да функционира правилно).
- Свързаните вътрешни блокове трябва да бъдат проектирани специално за R410A.

Монтаж

- За монтажа на вътрешните модули, вижте ръководството за монтаж.
- Илюстрациите показват външен модул от клас 125. Останалите типове също се монтират съгласно това ръководство.
- Този външен модул изисква разклонителен комплект тръби (опционален), когато се използва като външен модул за система от няколко вътрешни блока. За подробности, вижте каталозите.
- Никога не използвайте уреда с повреден или откачен термистор на отходната тръба и термистор на смукателната тръба; това може да доведе до изгаряне на компресора.
- За да избегнете грешки, проверявайте модела и серийния номер, посочени върху външните (предните) панели, когато сваляте и монтирате тези панели.
- При затваряне на сервизните панели, затягащият момент не трябва да надвишава 4,1 N•m.

Акcesoари

Проверете дали към вашия уред са включени следните акcesoари.

Ръководство за монтаж	1	
Стяга	2	
Етикет за флуорирани газове, които предизвикват парников ефект	1	
Многоезичен етикет за флуорирани газове, които предизвикват парников ефект	1	

Вижте следващата фигура за местоположението на акcesoарите.

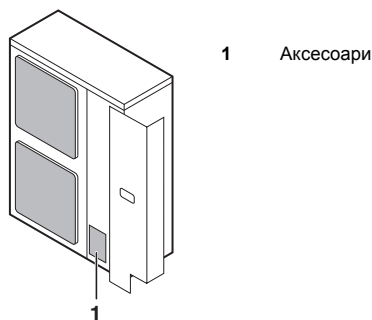

Транспортиране и разтоварване

Както е показано на схемата, бавно повдигнете устройството като хванете едновременно за лявата и дясната хватка.

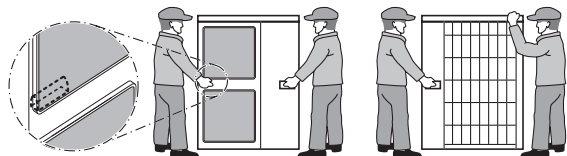

За да се избегнат деформации по корпуса, хващайте уреда за ъглите, а не за отворите за въздух на опаковката.

- Не допирайте с ръце задните оребрения и не допускайте попадането на предмети в тях.

Избор на място за монтаж



- Вземете мерки срещу евентуалното използване на външния модул като скривалище за дребни животни.
- Влизането на дребните животни в контакт с електрическите компоненти може да причини неизправности, пушек или пожар. Моля, инструктирайте клиента да поддържа чиста областта около уреда.

1 Изберете място на монтаж, което отговаря на следните изисквания:

- Добре проветряемо място.
- Място, където устройството не пречи на съседите.
- Безопасно място, което може да издържи теглото на устройството и осигурява хоризонтален монтаж.
- Място, където няма опасност от изтичане на запалим газ или други възпламеняеми продукти.
- Уредът не трябва да се разполага или използва в потенциално експлозивна атмосфера.
- Място, където може да се осигури достатъчно място за сервизно обслужване на устройството.
- Места, където дължината на тръбите и кабелите за вътрешните и външните модули се вмести в допустимите диапазони.
- Място, където изтичането на вода от устройството няма да причини щети (напр., в случай на запушена дренажна тръба).
- Максимално защитено от дъжд място.



Това е продукт от клас А. В домашна среда този продукт може да причини радио интерференция, за която потребителят може да се наложи да вземе съответни мерки.

2 При монтиране на устройството на места, изложени на силен вятър, трябва да се имат предвид следните обстоятелства.

Силните ветрове със скорост над 5 m/sec, духащи в направление срещу отвора за отвеждане на въздух, водят до обратно всмукване на изходящия въздух от уреда, което може да има следните последици:

- Намаляване на производителността.
- Често натрупване на скреж в режим на отопление.
- Прекъсване на работата поради повишаване на налягането.
- При постоянно духащ силен вятър по направление към лицевата страна на устройството, вентилаторът може да започне да се върти твърде бързо и да се счупи.

Вижте илюстрациите за монтиране на устройството на места, където посоката на вятъра може да се предвиди.

- Завъртете устройството така, че изпусканият въздух да е по посока на стената на сградата, ограда или друга преграда.

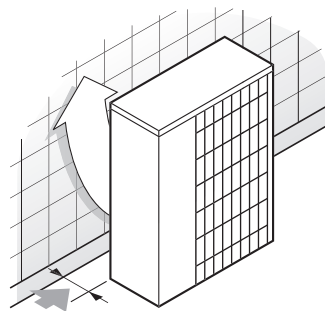

- Уверете се, че има достатъчно пространство за монтажа.

- Разположете устройството така, че посоката на вятъра да е под прав ъгъл с посоката на изпускания от блока въздух.

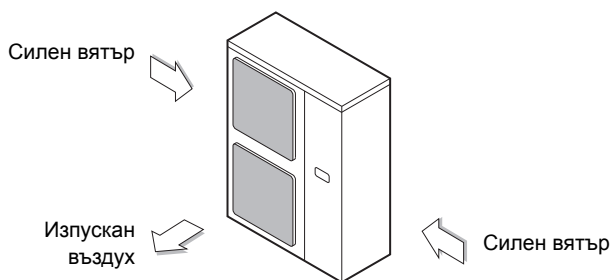

- 3 Подгответе отточен канал около основата на блока за дениране на отпадъчната вода.
- 4 Ако оттичането на отпадна вода от устройството е затруднено, поставете устройството върху основа от бетонни блокове или друг подобен материал (височината на основата трябва да бъде най-много 150 мм).
- 5 Ако монтирате устройството върху рамка, монтирайте водонепроницаема плоча на разстояние 150 мм от долната страна на устройството, за да предпазите от навлизане на вода отдолу.
- 6 При монтиране на устройството на места, изложени на чести снеговалежи, трябва да се имат предвид следните обстоятелства:
 - Повдигнете основата колкото е възможно по-високо.
 - Свалете задната решетка на отвора за приток на въздух, за да не се задръства от сняг.

- 7 Ако монтирате устройството върху рамка, монтирайте водонепроницаема плоча (на разстояние 150 мм от долната страна на устройството) или използвайте дренажна тапа (опционален аксесоар), за да избегнете изтичането на дренажна вода. (Вижте фигура).

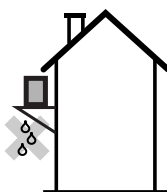

Препоръки при монтажа

- Проверете устойчивостта и нивото на постамент на уреда, така че да не се получи вибрация при работа или шум след монтажа.
- Фиксирайте стабилно устройството чрез монтажните болтове, както е показано на илюстрацията. (Подгответе четири комплекта монтажни болтове M12, гайки и шайби според предлаганото на местния пазар.)
- За препоръчване е анкерните болтове да се завинтят така, че да остават 20 мм от повърхността на основата.

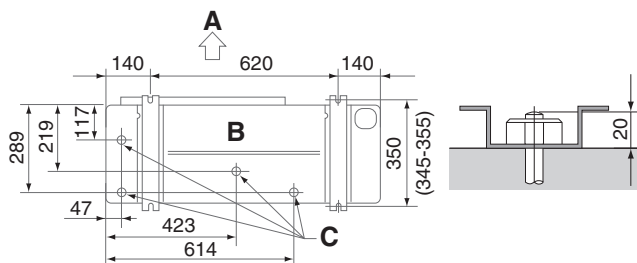

- A Страна за отвеждане на въздух
- B Поглед отдолу (мм)
- C Дренажен отвор

Метод на монтаж, предпазващ от падане на модула

Ако е необходимо да се вземат специални мерки за предпазване на устройството от падане, монтирайте както е показано на илюстрацията.

- подгответе всички 4 проводника, както е посочено на схемата
- развинтете горния панел в 4-те точки, обозначени с А и В
- вкарайте винтовете в примките и ги завинтете отново.

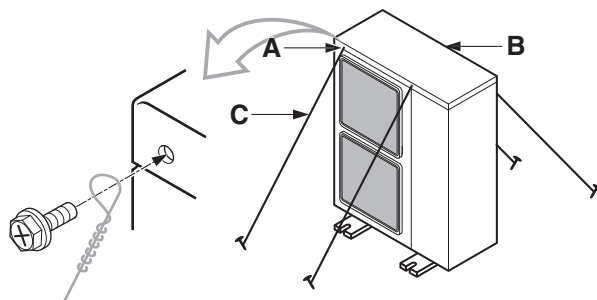

- A разположение на 2-та отвора за закрепване на предната страна на блока
- B разположение на 2-та отвора за закрепване на задната страна на блока
- C проводници: закупуват се на място

Отвеждане на дренажната тръба

- Ако отвеждането на дренажната тръба от външния модул създава проблеми (например, ако водата може да потече по хора), осигурете дренажен тръбопровод с използване на дренажно гнездо (опционално).
- Проверете дали дренажът работи правилно.

Осигуряване на свободно пространство за сервизно обслужване

Показаните тук цифри представят размерите за модел от клас 71 и модели от клас 100-125-140. Цифрите между () посочват размерите за модели от клас 100-125-140. (Мерна единица: мм)

(Вижте "Препоръки при монтажа" на страница 4)

Предпазни мерки

(А) Ако блоковете не се монтират един върху друг (Вижте фигура 1)

←	Препятствие от страната на всмукване	✓	Наличие на препятствие
→	Препятствие от страната на изпускане на въздух	1	В такива случаи затворете долната страна на монтажната рамка, за да предотвратите повторното засмукване на изхвърления въздух.
←	Препятствие от лявата страна	2	В тези случаи могат да се инсталират само 2 блока.
→	Препятствие от дясната страна		
←	Препятствие от горната страна	⊗	Тази ситуация не е разрешена

(B) Ако блоковете се монтират един върху друг

1. В случай, че има препятствия пред страната за отвеждане на въздуха

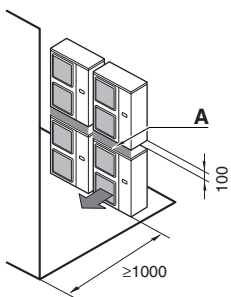

2. В случай, че има препятствия пред страната за приток на въздух

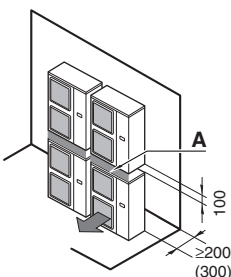

Не разполагайте повече от два блока един върху друг.

За прекарване на дренажния тръбопровод на горния блок е необходимо разстояние от около 100 мм. Уплътнетe секцията А, така че излизащият от изпускателния отвор въздух да не може да попадне повторно в него.

(C) В случай, че монтажът се извършва в няколко редици (например, на покрив на сграда и др.)

1. В случай на монтаж на едни блок на ред.

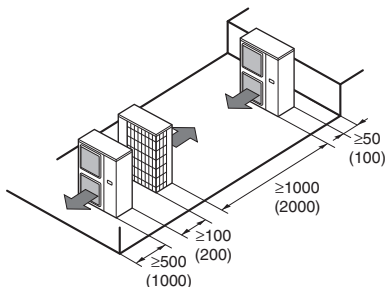

2. В случай на монтаж на няколко блока (2 или повече) в успоредни редове.

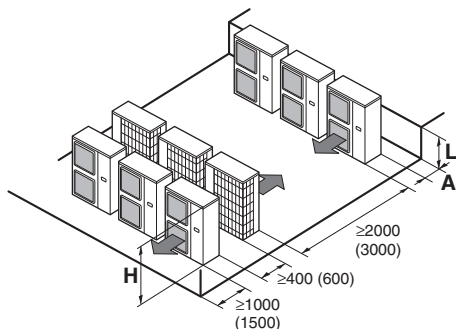

Съотношенията между размерите Н, А и L са дадени в следващата таблица.

	L	A
L ≤ H	0 < L ≤ 1/2H	150 (250)
	1/2H < L	200 (300)
H < L	Монтажът не е възможен	

Размер на тръбите за охладителния агент и допустима дължина на тръбите



Монтажът трябва да се извърши от лицензиран хладилен техник, изборът на материали и монтажът трябва да отговарят на приложимите национални и международни разпоредби. В Европа се прилага стандартът EN378.



До лицата, изпълняващи дейностите по прокарване на тръбите:

- След приключване на монтажа на тръбите и вакуумирането на системата, не забравяйте да отворите спирателния клапан. (Работата на уреда при затворен вентил ще повреди компресора.)
- Забранено е изхвърлянето на охладител в атмосферата. Съберете охладителния агент в съответствие с разпоредбите за събиране и унищожаване на фреон.
- Не използвайте флюс при запояване на тръби за охладител.
При запояване използвайте припой на основата на фосфорна мед (BCuP), който не изисква флюс. (Ако се използва хлорен флюс, тръбите ще кородират, а ако флюсът съдържа флуорид, това ще доведе до разрушаване на смазочните съставки на охладителя и ще се отрази неблагоприятно на работата на охладителния тръбопровод.)

Избор на материал за тръбопровода

- Тръбите и останалите части под налягане трябва да отговарят на националните и международните разпоредби и трябва да са подходящи за охладителен агент, използвайте безшевна мед за охладител, деоксидирана с фосфорна киселина.
- Степен на твърдост: използвайте тръби със степен на твърдост, която съответства на диаметъра на тръбата както е посочено в следващата таблица.
- Дебелината на тръбите в охладителния контур трябва да съответства на съответните местни и национални законови разпоредби. Минималната дебелина на тръбите за охладителен агент R410A трябва да съответства на следващата таблица.

Ø на тръбата	Степен на твърдост на материала на тръбата	Минимална дебелина (мм)
6,4 / 9,5 / 12,7	O	0,80
15,9	O	1,00
19,1	1/2H	

O=Закален
1/2H=полутвърд

Използвайте само закален материал за развалцованите връзки.

Допустима дължина на тръбите и разлика във височината

Вижте долната таблица за дължините и височините. Вижте фигура 2.

Допустима дължина на тръбата				
Модел				
	71	100	125	140
Максимална обща дължина на еднопосочен тръбопровод ^(a)				
L1	50 м (70 м)		75 м (95 м)	
Максимална разлика във височината между външен и вътрешен модул				
H1	30 м			
Максимална разлика във височината между вътрешни модули				
L1	≤30 м			

(a) Цифрата в скобите показва еквивалентната дължина.

Препоръки при монтажа на тръби за охладител

- Не допускайте участието в цикъла на охлаждане на никакви други вещества, като въздух и др. Ако по време на работа по устройството се получи изтичане на охладителен газ, незабавно проветрете добре помещението.
- При допълване на охладител използвайте само R410A.
Инструменти за монтаж:
При монтажа използвайте само инструменти (ръкав за зареждане и др.), които са специално предназначени за инсталации с R410A, могат да издържат на високо налягане и не допускат навлизането на чужди тела (напр., минерални масла и влага) в системата.
Вакуумна помпа:
Използвайте двустепенна вакуумна помпа с обратен клапан. Внимавайте да не попадне масло от помпата обратно в системата, когато помпата не работи.
Използвайте вакуумна помпа, която може да изпомпва до –100,7 kPa (5 Torr, –755 mm Hg)
- По време на тестовите, никога не повишавайте налягането в уреда над допустимото максимално налягане (вижте табелката със спецификации на уреда: PS).
- За да се избегне попадането на мръсотия, течности или прах в тръбите, изолирайте краищата на тръбите с щипки или лента.

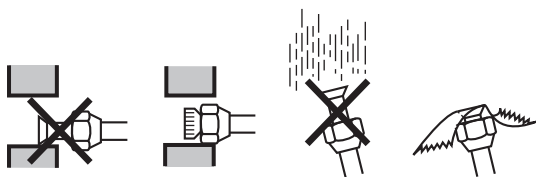

Място	Период на монтаж	Метод за предпазване
Външен блок	Над един месец	Прищипнете тръбата
	Под един месец	Прищипнете или залепете тръбата с лепенка
Вътрешен блок	Независимо от продължителността	Прищипнете или залепете тръбата с лепенка

Необходимо е особено внимание при прекарването на медни тръби през стените.

Тръбопровод за охладителя

- Тръбите могат да се монтират в четири посоки.

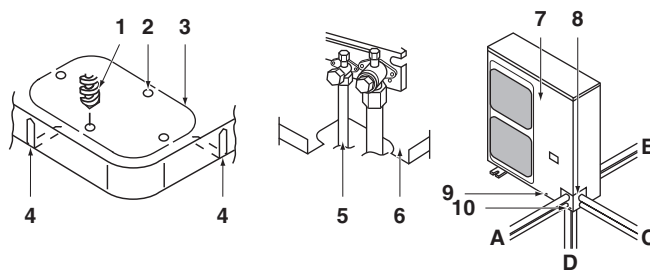

Фигура - Тръбопровод в четири посоки

- Свредло
- Централна зона около пробивания отвор
- Пробит отвор
- Прорез
- Съединителна тръба
- Основа на корпуса
- Преден панел
- Панел за извеждане на тръбите
- Винт на предния панел
- Винт на панела за извеждане на тръбите
- Напред
- Назад
- Настрани
- Надолу

- Изрязването на два прореза прави възможно монтирането както е показано на фигура "Тръбопровод в четири посоки". (Използвайте ножовка за метал.)
- За да монтирате свързващата тръбичка към блока в посока надолу, направете отвор чрез пробиване на централната зона около отвърстието със свредел с диаметър $\varnothing 6$ мм. (Вижте фигура "Тръбопровод в четири посоки".)
- След пробиване на отвора, препоръчваме да нанесете защитна боя по ръбовете на отвора и околната повърхност, за да се избегне появата на ръжда.

Не допускайте проникване на външни предмети

Херметизирайте всички отвори, през които преминава тръбата, като използвате шпакловка или изолационен материал (закупува се отделно), както е показано на илюстрацията.

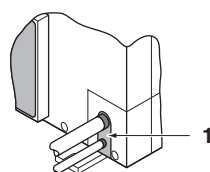

- Шпакловка или изолационен материал (закупува се отделно)

Проникването на насекоми или дребни животни във външния блок може да доведе до късо съединение в електрическия блок.

Препоръки при работа със спирателен клапан

- При фабричната доставка, спирателните клапани за тръбопроводите, свързващи външните с вътрешните блокове, са затворени.

 Не забравяйте да отворите клапана по време на работа.

На илюстрацията са дадени наименованията на частите на спирателния клапан.

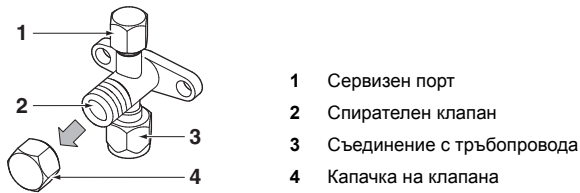

- Тъй като страничните стени могат да се деформират, ако се използва само затягащ ключ при разхлабване или стягане на конусовидните гайки, винаги блокирайте спирателния клапан с гаечен ключ и едва тогава използвайте затягащия ключ.

Не слагайте гаечния ключ върху капачката на клапана.

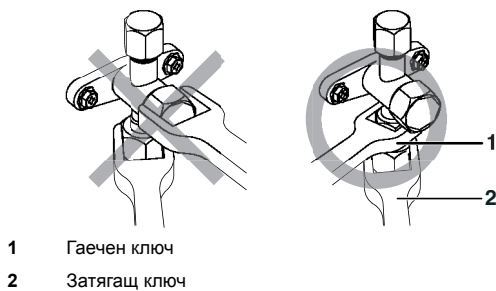

Прилагането на прекомерен затягащ момент може да повреди вътрешната повърхност на спирателния клапан, което да доведе до изтичане на газ в клапана и евентуално напукване на конусовидната гайка.

Не прилагайте сила върху капачката на клапана, това може да доведе до изтичане на охладител.

- За охлаждане при ниска температура на околната среда или при всяка друга операция под ниско налягане, използвайте силиконова подложка или друга подобна за предпазване от замръзване на конусовидната гайка на спирателния клапан в кръга на газообразния охладител (виж илюстрацията). Замръзването на конусовидната гайка може да доведе до изтичане на охладител.

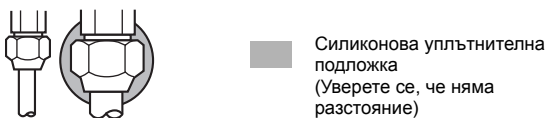

Как се използва спирателният клапан

Използвайте шестстенен гаечен ключ с ширина 4 мм и 6 мм.

- Отваряне на клапана
 - Поставете шестстенния гаечен ключ върху щангата на клапана и завъртете по посока на часовниковата стрелка.
 - Спрете, когато щангата престане да се върти. Сега клапанът е отворен.
- Затваряне на клапана
 - Поставете шестстенния гаечен ключ върху щангата на клапана и завъртете по посока, обратна на часовниковата стрелка.
 - Спрете, когато щангата престане да се върти. Сега клапанът е затворен.

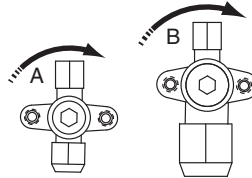

Посока на затваряне

- A Тръбопровод за течен охладител
B Тръбопровод за газообразен охладител

Препоръки при работа с капачката на клапана

- Капачката на клапана уплътнява на посочените със стрелка места. Вижте схемата. Внимавайте да не я повредите.

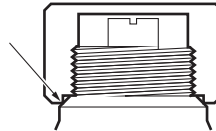

- След приключване на работа с клапана, затегнете добре капачката.

Затягащ момент	
Тръба за течност	13,5~16,5 N•m
Тръба за газ	22,5~27,5 N•m

- След затягане на капачката, проверете за евентуално изтичане на охладител.

Препоръки при работа със сервизния порт

- Винаги използвайте гъвкав зареждащ маркуч с бутало и клапан, за може да се извлече останалия в маркуча охладител.
- След приключване на работа, поставете капачката на вентила и я затегнете.
Затягащ момент: 11,5~13,9 N•m

Препоръки при свързване на тръбите и относно изолацията

- Не допускайте разклонителните тръби на външния и вътрешния модул да влизат в контакт със защитния капак на клемата на компресора.
Ако се установи евентуална възможност за контакт между този капак и изолацията на тръбопровода за течен охладител, регулирайте височината, както е показано на следващата илюстрация. Също така, уверете се, че тръбите не допират болтовете или външните панели на компресора.
- Когато външният блок се монтира над вътрешния блок, може да се случи следното:
Кондензираната по спирателния клапан вода може да попадне върху вътрешния блок. За да се избегне това, покрийте спирателния вентил с топлоизолационен материал.

- Ако температурата е по-висока от 30°C и относителната влажност е над 80%, тогава дебелината на изолационния материал трябва да бъде поне 20 мм, за да се избегне появата на конденз по повърхността на изолацията.
- Не забравяйте да изолирате тръбопроводите за течен и газообразен охладител, както и разклоненията им.

 Върху откритите тръби може да се образува конденз, а докосването до тях може да причини изгаряния.

(Най-високата температура, която може да достигне тръбопроводът за газообразния агент, е около 120°C, затова използвайте високо устойчив изолационен материал.)

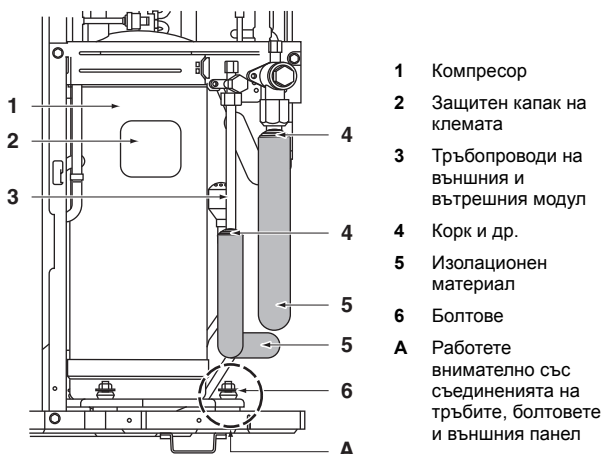

Препоръки за съединения с конусовидни гайки

- Моля, вижте таблицата с размери на развалцовките и затягащите моменти. (Прекомерния затягащ момент ще доведе до разцепване на развалцовката.)

Размер на тръбата	Затягащ момент за гайка с вътрешен конус	A – размери за обработка на конусовидни гайки (mm)	Форма на развалцовката
Ø6,4	15~17 N•m	8,7~9,1	
Ø9,5	33~39 N•m	12,8~13,2	
Ø12,7	50~60 N•m	16,2~16,6	
Ø15,9	63~75 N•m	19,3~19,7	

Ако не разполагате със затягащ ключ, имайте предвид, че затягащият момент може да се увеличи внезапно. Не затягайте гайките повече от посочения ъгъл.

Размер на тръбата	Ъгъл на последващо затягане	Препоръчителна дължина на лоста на инструмента
Ø6,4	60°~90°	150 мм
Ø9,5		200 мм
Ø12,7	30°~60°	250 мм
Ø15,9		300 мм

- При свързване на гайка с вътрешен конус, покрийте развалцовката отвътре с естерно или полиестерно масло и първоначално завийте 3-4 оборота на ръка, преди да затегнете силно.

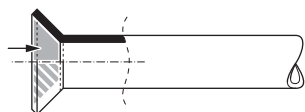

- След приключване на монтажа, извършете проверка за изтичане на газ от тръбните съединения с азот или др. подобни.

Препоръки по използването на маслоуловител

Тъй като съществува опасност маслото, задържано във вертикалната тръба, да потече обратно към компресора след спиране на уреда и да доведе до ефект на хидравлично компресиране, поради което ще се наруши циркулацията на маслото, необходимо е на подходящо място по вертикалния тръбопровод за газ да се направи маслоуловител.

- Място за монтаж на маслоуловител. (Вижте фигура 3)
 - Външен блок
 - Вътрешен блок
 - Тръбопровод за газ
 - Тръбопровод за течност
 - Маслоуловител
 - Монтирайте маслоуловител на всяка разлика във височината от 10 м.
- Маслоуловител не е нужен, ако външният модул се монтира по-високо от вътрешния.

Препоръки при запояване

- При запояване на тръбите трябва да се прави продухване с азот. Запояването без продухване с азот или без нагнетяване на азот в тръбопровода ще доведе до образуването на големи количества оксидиран филм върху вътрешната повърхност на тръбите, което влияе негативно на работата на вентилите и компресорите на охладителната система и пречи на нормалната работа. При запояване на тръби, обаче, не използвайте средства против оксидиране. Остатъците от такива вещества могат да доведат до запушване на тръбите или неизправност на компонентите.
- При запояване с азотно продухване, азотът трябва да се подава с налягане 0,02 МРa с използване на редуционен клапан (налягането трябва да е достатъчно, за да се усети на повърхността).

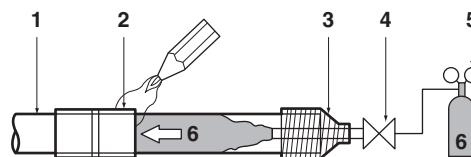

- Тръбопровод за охладителя
- Част за запояване
- Изолираща лента
- Ръчен клапан
- Редуционен клапан
- Азот

Вакуумиране на системата

- Не обезвъздушавайте чрез подаване на охладител. Използвайте вакуумна помпа за вакуумиране на инсталацията. Не се предвижда допълнително количество охладителен агент за обезвъздушаване.
- Тръбите в модулите са тествани от производителя за течове. Охладителните тръбопроводи, полагани на място, трябва да се проверят за течове от извършващите монтажа специалисти.
- Проверете дали клапаните са плътно затворени, преди да правите проверка за утечки или вакуумиране.

Настройка за вакуумиране и проверка за утечки: вижте фигура 5

- 1 Измервател на налягането
- 2 Азот
- 3 Охладител
- 4 Устройство за претегляне
- 5 Вакуумна помпа
- 6 Спирателен клапан

Процедура за проверка на утечки

Проверката за утечки трябва да съответства на EN378-2.

- 1 Вакуумирайте тръбите и проверете налягането⁽¹⁾. (В продължение на 1 минута налягането не трябва да се покачва.)
- 2 Продушайте системата с азот до налягане минимум 2 bar. (Никога не повишавайте налягането над 4,0 MPa.)
- 3 Направете проверка за утечки като нанесете сапунена вода или др. към свързващите части на тръбите.
- 4 Изгонете азота.
- 5 Вакуумирайте и отново проверете налягането⁽¹⁾.
- 6 Ако налягането не се покачва повече, спирателните клапани може да се отворят.

При вероятност от наличие на влага в тръбите, трябва да се изпълни следното (ако монтирането на тръбите е извършено по време на дъждовния сезон или в течение на дълъг период от време, възможно е навлизането на дъждовна вода в тръбите по време на работа).

След евакуиране на системата в продължение на 2 часа, създайте в системата налягане от 0,05 MPa (вакуумът се нарушава) с азот и евакуирайте системата отново, използвайки вакуумната помпа, в продължение на 1 час до -100,7 kPa (вакуумно изсушаване). Ако системата не може да достигне налягане от -100,7 kPa в рамките на 2 часа, повторете операцията. След това, оставете системата под вакуум в продължение на 1 час и проверете дали налягането не се е повишило.

След обезвъздушаване с вакуумна помпа, може да се случи така, че налягането на охлаждаеителя да не се повиши, дори и ако спирателният клапан е отворен. Причината за този ефект е затвореното положение, например, на разширителния клапан на външния модул, но това не е проблем за работата на уреда.

(1) Използвайте 2-степенна вакуумна помпа с обратен клапан, която може да изпомпи до -100,7 kPa (5 Torr, -755 mm Hg).

Изсушете системата с помощта на вакуумна помпа в продължение на повече от 2 часа и създайте налягане от -100,7 kPa. След поддържане на системата в това състояние в продължение на повече от 1 час, проверете дали налягането в системата се повишава или не. Ако налягането се повишава, системата съдържа влага или има течове.

Зареждане на охлаждателен агент

Важна информация за използваната охлаждателна течност

Този продукт съдържа флуорирани газове, които предизвикват парников ефект и са обхванати от Протокола от Киото. Не изпускайте газовете в атмосферата.

Тип охлаждателна течност: R410A

GWP⁽¹⁾ стойност: 1975

⁽¹⁾ GWP = потенциал за глобално затопляне

Моля, попълнете с неизтриваемо мастило,

- ① фабричното зареждане с охлаждателна течност на продукта,
- ② допълнително зареденото на място количество охлаждателна течност и
- ①+② общото заредено количество охлаждателна течност

върху етикета за флуорирани газове, които предизвикват парников ефект, предоставен с продукта.

Попълненият етикет трябва да се залепи от вътрешната страна на продукта и в близост до порта за зареждане на продукта (напр., от вътрешната страна на сервисния капак).

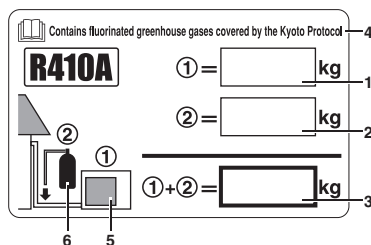

- 1 фабрично зареждане с охлаждателна течност на продукта: вижте табелката със спецификации на модула
- 2 допълнително заредено на място количество охлаждателна течност
- 3 общо зареждане с охлаждателна течност
- 4 Съдържа флуорирани газове, които предизвикват парников ефект и са обхванати от Протокола от Киото
- 5 външен блок
- 6 охлаждателен цилиндър и колектор за зареждане

БЕЛЕЖКА



Националното приложение на регулацията на ЕС за определени флуорирани газове, които предизвикват парников ефект, може да изисква осигуряването на надпис на съответния официален език върху модула. Поради това, с модула се предоставя и многоезичен етикет за флуорирани газове, които предизвикват парников ефект.

Инструкциите за залепване са показани на обратната страна на този етикет.

Предпазни мерки при сервизно обслужване



При извършване на сервизно обслужване на уреда, което налага отваряне на охладителната система, охладителният агент трябва да се евакуира съгласно местните разпоредби.

Този уред изисква допълнително зареждане на охладителен агент според дължината на свързаните на място тръби. Заредете допълнителното количество охладител в течно състояние през сервизния порт на спирателния клапан на течния тръбопровод. Тъй като R410A е смесен охладителен агент, в случай на дозареждане в газообразно състояние, неговият състав се променя и не може да се гарантира нормална работа на системата.

При този модел не е нужно допълнително зареждане, ако дължината на тръбите е ≤ 30 м.

<5 м: Вижте "Общо тегло на зареждания охладител (след изтичане и др.)" на страница 10.

Допълнително зареждане с охладител

■ Допълнителните количества за зареждане зависят от дължината на охладителния тръбопровод, според "Максимална обща дължина на-еднопосочен тръбопровод" от таблицата в параграф "Допустима дължина на тръбите и разлика във височината" на страница 6.

■ Над 30 м, добавете количество охладител съгласно следващата таблица.

За нуждите на бъдещото сервизно обслужване, отбележете с кръгче избраното количество от долната таблица

Таблица 1: Допълнително зареждане с охладител

<единица: кг>

Модел	Стандартен размер на тръба за течност Дължината на свързаните тръби е между			
	30~40 м	40~50 м	50~60 м	60~75 м
AZQS71	0,5	1,0	—	
AZQS100~140			1,5	2,0



В случай на пълно презареждане с охладителен агент, първо направете вакуумиране. Направете това вакуумиране от сервизния порт. Не използвайте порта на спирателния клапан за вакуумиране. Вакуумирането не може да се извърши напълно при използване на този порт.

Положение на сервизния порт:

Външните модули имат 1 порт на тръбите. Той е между топлообменника и 4-посочния клапан.

Общо тегло на зареждания охладител (след изтичане и др.)

Общите количества за зареждане зависят от дължината на охладителния тръбопровод, според "Максимална обща дължина на-еднопосочен тръбопровод" от таблицата в параграф "Допустима дължина на тръбите и разлика във височината" на страница 6.

Таблица 2: Общо количество за зареждане <единица: кг>

Модел	Дължина на тръбопровод за охладител							
	3~5 ^(а) м	5~10 м	10~20 м	20~30 м	30~40 м	40~50 м	50~60 м	60~75 м
AZQS71_V1	1,75	1,75	2,25	2,75	3,25	3,75	—	
AZQS100~140_V1	2,95	2,95	3,45	3,95	4,45	4,95	5,45	5,95

(а) Когато дължината на тръбопровода е под 5 м, трябва да се направи пълно презареждане на уреда. Заредете уреда с посоченото количество охладител.

Предпазни мерки при изпомпване

Външният модул е оборудван с превключвател или сензор за ниско налягане, който предпазва компресора.



Никога не свързвайте на късо превключвателя или сензора за ниско налягане по време на изпомпване.

Процедурата по изпомпване включва следните стъпки.

■ Предварителни мерки

- Спрете захранването с електроенергия. Отворете предния панел и покрийте РСВ и клемната платка с изолационен материал, за да се избегне токов удар от случайно докосване на части под напрежение.
- Затворете предния панел, преди да оставите външното тяло без надзор. Не можете да оставите външното тяло без надзор, в случай че предният панел остане отворен.
- Включете захранването и извършете изпомпването съгласно следната процедура.

■ Изпомпване

Процедура	Предпазни мерки
1 Уверете се, че спирателните клапани са отворени както от страна на течния, така и от страна на газообразния кръг.	—
2 Натиснете бутона BS4 за изпомпване, намиращ се на РС платката на външния модул (± 8 секунди).	Компресорът и външният вентилатор ще започнат работа автоматично. Вентилаторът на вътрешния модул може да започне работа автоматично. Моля, обърнете внимание на това.
3 Затворете докрай спирателния клапан на течния кръг около 2 минути след като компресорът започне работа. (Вижте "Как се използва спирателният клапан" на страница 7)	Никога не оставяйте външното тяло без надзор с отворен преден панел, когато електрозахранването е включено. Ако спирателният клапан на течния кръг не е затворен добре по време на работата на компресора, изпомпването не може да се осъществи.
4 След като работата на компресора спре след 2 или 5 минути ^(а) , затворете докрай спирателния клапан на газообразния кръг. (Вижте "Как се използва спирателният клапан" на страница 7)	
5 Изключете захранването.	

(а) Ако след приключване на изпомпването външният модул не работи, дори и при включен превключвател на дистанционното управление, на дисплея на дистанционното управление може да се изведе "E4". Това не е неизправност.

- След като приключите операцията за изпомпване, не забравяйте да извадите изолационния лист, поставен в превключвателната кутия като предпазна мярка, както е посочено в глава "Предварителни мерки" на страница 10.
- За възстановяване на работата, изключете захранването и го включете отново. Уверете се, че спирателните клапани за течност и газ са отворени и пуснете уреда да работи в режим на охлаждане по време на пробната експлоатация.

Монтаж на електроокабеляването



- Окабеляването и монтажът на компонентите трябва да се извършват от лицензиран електротехник и следва да отговарят на съответните европейски и национални законови разпоредби.
- Всички компоненти, закупени на местния пазар, както и цялото електрооборудване трябва да отговарят на изискванията на местните и националните разпоредби.
- Високо напрежение
За избягване на токов удар, изключете захранването 1 минута или повече преди да работите с електрическите компоненти. Дори и след изтичане на 1 минута, винаги измервайте напрежението на клемите на кондензаторите от основната верига или електрическите компоненти, като преди да ги докоснете, се уверете, че тези напрежения са под 50 V постоянен ток.



До лицата, изпълняващи дейностите по окабеляването:

Не пускайте блока преди пълното завършване на тръбопроводите. (Пускането на блока преди пълното завършване на тръбопроводите ще повреди компресора.)

Препоръки при електроокабеляването

- Преди осигуряване на достъп до електрическите контакти, всички захранващи вериги трябва да бъдат прекъснати.
- Използвайте само медни проводници.
- Проводниците между външния и вътрешния блок трябва да са предвидени за 220~240 V.
- В съответствие с приложимите местни и национални разпоредби, в постоянното окабеляване трябва да се интегрира главен превключвател или друго средство за изключване, което има отделяне на контакта във всички полюси.
Не включвайте основния превключвател, докато не завършите цялата работа по окабеляването.
- За W1
Внимавайте за свързване на захранващите кабели с отчитане на фазата. Ако са свързани в обратна фаза, дистанционното управление ще покаже "U" и уредът няма да работи. Сменете местата на кои да са два от трите захранващи кабели (L1, L2, L3), за да коригирате фазата.
Ако контактът в магнитния превключвател се включи принудително докато уредът не работи, компресорът ще изгори. Никога не опитвайте да включите насилствено контакта.
- Никога не допускате натъкването на оплетени кабели в блока.
- Прекарайте кабелите така, че да нямат контакт с тръбите (особено тези под високо налягане).
- Фиксирайте електрическите кабели с крепежни елементи, както е показано на долната фигура, така, че да не влизат в контакт с тръбопроводите, особено тези под високо налягане.
Уверете се, че върху съединителните клеми не се оказва външно налягане.
- При инсталиране на прекъсвач за утечка на ток на земята, проверете дали той е съвместим с инвертора (устойчив на високочестотен електрически шум), за да се избегне фалшиво задействане на прекъсвача.
- Тъй като уредът е оборудван с инвертор, монтирането на компенсиращ фазата кондензатор не само ще влоши коефициента на мощност, но може и да доведе до ненормално високо загряване на кондензатора поради високочестотните вълни. Поради това, никога не монтирайте компенсиращ фазата кондензатор.

Закрепете окабеляването в показаня по-долу ред.

- 1 Закрепете заземяващия кабел към монтажната пластина на спирателния клапан така, че да не се плъзга.
- 2 Закрепете заземяващия кабел към монтажната пластина на спирателния клапан на няколко места, заедно с електрическите и вътрешно-модулните кабели.
- Прекарайте електрическите кабели така, че предният капак да не се повдига по време на електро-монтажните работи и закрепете надеждно предния капак.

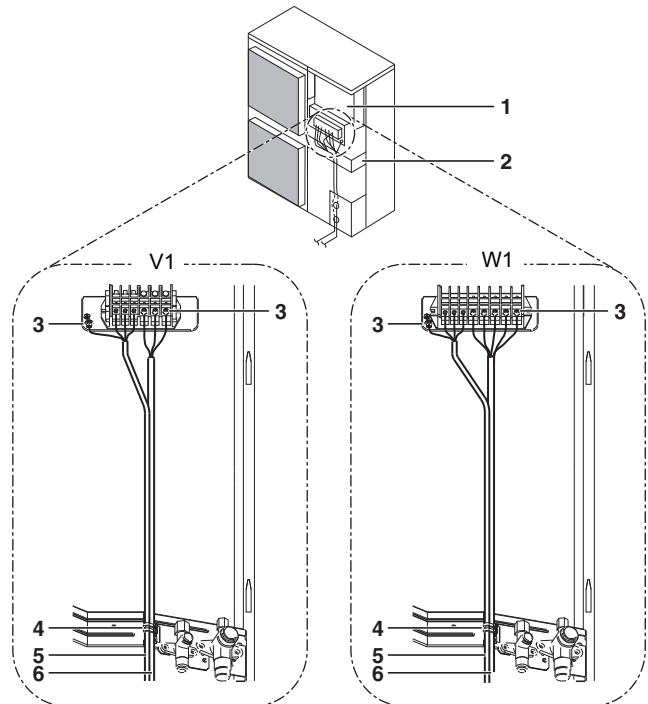

- 1 Превключвателна кутия
- 2 Монтажна пластина на спирателния клапан
- 3 Земя
- 4 Привързване
- 5 Проводници между модулите
- 6 Захранващи и заземяващи проводници

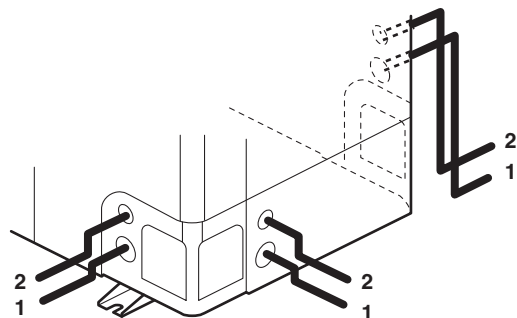

- 1 Захранващи и заземяващи проводници
- 2 Окабеляване между телата

- Когато кабелите се прекарват навън от модула, може да се вкара кабелна цел (PG-втулка) в пробивния отвор. (Вижте фигура 4)

- | | |
|-------------|-----------------|
| 1 Проводник | 4 Рама |
| 2 Втулка | 5 Ръкав |
| 3 Гайка | A Вътрешна част |
| | B Външна част |

Когато не използвате кабелопровод, защитете проводниците с цев от винил или др., за да ги предпазите от остри ръбове на пробитите отвори.

- Следвайте схемата на окабеляване при извършване на електро-монтажните работи.
- Оформете кабелите и закрепете надеждно така, че той да пасне плътно.

Предпазни мерки при свързване на захранващото окабеляване и вътрешно-модулното окабеляване

- Използвайте кръгла притискаща клемна за свързване към клемната кутия на електрозахранването. Ако такава не може да се използва по обективни причини, спазвайте следващата инструкция.

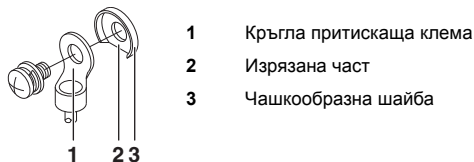

- Не свързвайте проводници с различно сечение към клемите на захранващия блок. (Разхлабването на връзките може да причини прегряване.)
- Когато съединявате проводници с еднакъв диаметър, направете го съгласно илюстрацията по-долу.



- Използвайте подходящата отвертка за затягане на клемните винтове. По-малките отвертки могат да повредят главата на винта и да не позволят достатъчно затягане.
- Прекомерното натягане на винтовете на клемите може да ги скъса.
- Вижте следващата таблица за затягащия момент на винтовете на клемите.

Затягащ момент (N·m)	
M4 (X1M)	1,2~1,8
M4 (EARTH)	1,2~1,4
M5 (X1M)	2,0~3,0
M5 (EARTH)	2,4~2,9

- Вижте ръководството за монтаж, приложено към вътрешния модул, за извършване на окабеляването на вътрешните модули и др.
- Свържете прекъсвач за утечки на земята и предпазител към линията на силовото захранване. (Вижте фигура 6)

- 1 Прекъсвач при теч на земята
- 2 Предпазител
- 3 Устройство за дистанционно управление

- При окабеляването използвайте предписаните кабели, изпълнете докрай съединенията и закрепете кабелите така, че върху клемите да не се оказва въздействие от външни сили.

Спецификации на стандартните компоненти на окабеляването

AZQS	71V1	100V1	125V1	140V1
Минимален ток във веригата (MCA) ^(a)	18,9	27,6	28,8	
Препоръчителни местни предпазители (A)	20	32		
Тип проводник ^(b)	H05VV-U3G			
Размер	Сечението на кабела трябва да отговаря на разпоредбите на местното и националното законодателство			
Тип кабел за окабеляване между модулите	H05VV-U4G2.5			

- (a) Посочените стойности са максималните (вижте електрическите данни за комбинациите с вътрешните модули за точните значения).
 (b) Само при изолирани тръби, ако тръбите не са изолирани, използвайте H07RN-F.

БЕЛЕЖКА Прекъсвачът за утечки на земята трябва да бъде високоскоростен тип прекъсвач с 30 mA (<0,1 s).

Оборудване, отговарящо на EN/IEC 61000-3-12⁽¹⁾.

Пробна експлоатация



ПРЕДУПРЕЖДЕНИЕ

Частите под напрежение могат лесно да бъдат докоснати случайно.

Никога не оставяйте уреда без надзор по време на монтаж или сервизно обслужване, когато сервизният панел е свален.

БЕЛЕЖКА



Отбележете, че по време на първия работен период на уреда, необходимата захранваща мощност може да е по-голяма. Този феномен произлиза от компресора, който се нуждае от около 50 часа работа, преди да достигне стабилна консумация на енергия и гладка работа.

(1) Европейски/Международен технически стандарт, който определя гранични стойности на хармонични съставлящи на тока, създавани от съоръжения, свързани към обществени захранващи системи ниско напрежение с входен ток > 16 A и ≤ 75 A за фаза.

Проверки преди експлоатация

Задачи за проверка	
Електрическо окабеляване Вътрешно-модулно окабеляване Заземен проводник	<ul style="list-style-type: none"> ■ Извършено ли е окабеляването според схемата? ■ Проверете дали няма пропуснати кабели и липсващи/обърнати фази. ■ Правилно ли е заземен уредът? ■ Правилно ли е извършено окабеляването между свързани в серия модули? ■ Има ли разхлабени винтове за закрепване на кабелите? ■ Съпротивлението на изолацията поне 1 MΩ ли е? <ul style="list-style-type: none"> - Използвайте 500 V мега-тестер при измерване на изолацията. - Не използвайте мега-тестер за вериги с ниско напрежение.
Тръбопровод за охладителя	<ul style="list-style-type: none"> ■ Правилен ли е размерът на тръбопроводите? ■ Надеждно ли е закрепен изолационният материал за тръбите? ■ Изолирани ли са и двата кръга — за газ и за течност? ■ Отворени ли са спирателните клапани за течност и газ?
Допълнителен охладителен агент	<ul style="list-style-type: none"> ■ Записахте ли допълнително заредения охладител и дължината на охладителния тръбопровод?

- Не забравяйте да направите пробна експлоатация.
- Не забравяйте да отворите докрай спирателните клапани за течност и газ. Ако експлоатирате уреда със затворени спирателни клапани, компресорът ще се повреди.
- Непременно извършете най-напред пробна експлоатация на системата в режим на охлаждане.
- Никога не оставяйте уреда без надзор с отворен преден панел по време на пробната експлоатация.

Пробна експлоатация

- 1 Включете захранването поне 6 часа преди начало на експлоатацията, за да се предпази компресора.
- 2 Уверете се, че спирателните клапани за течност и газ са отворени.

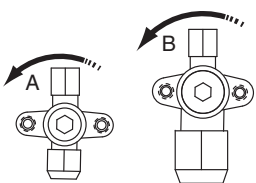

Посока на отваряне

- A** Тръбопровод за течен охладител
- B** Тръбопровод за газообразен охладител
- Свалете капачката и завъртете обратно на часовниковата стрелка с шестостенен ключ, докато спре

- 3 Затворете предния панел преди начало на работата, в противен случай може да се получи токов удар.
- 4 Не забравяйте да настроите уреда в режим на охлаждане.
- 5 Натиснете 4 пъти бутона за проверка/пробна експлоатация на дистанционното управление (2 пъти в случай на безжично дистанционно управление), за да преминете в режим на пробна експлоатация.
- 6 Натиснете бутона ВКЛ/ИЗКЛ в рамките на 10 секунди, за да започне пробната експлоатация, и проверете работния статус в продължение на около 6 минути. Налягането на охладителя може да не се покачи незабавно, дори и ако спирателният клапан се отвори след извършване на обезвъздушаване с вакуумна помпа. Това се получава защото тръбопроводът за охладителен агент на вътрешния модул се затваря отвътре с електрически клапан. Това няма да създаде проблеми по време на работата.

- 7 Натиснете бутона за регулиране на посоката на струята въздух и проверете дали уредът реагира на новата настройка.
- 8 Натиснете 2 пъти бутона за проверка/пробна експлоатация на дистанционното управление, за да влезете в режим на проверка и проверете дали на дисплея се извежда код "00" (=нормално). Ако дисплеят не показва "00", вижте "Установяване на неизправности непосредствено след монтажа" на страница 14.
- 9 Ако бутонът за проверка/пробна експлоатация на дистанционното управление се натисне 4 пъти по време на пробната експлоатация, уредът ще се върне към нормална работа.
- 10 Проверете всички функции съгласно ръководството за експлоатация.

Предпазни мерки при пробна експлоатация

- 1 За да проверите дали спирателните клапани се отварят или не, работата на уреда задължително се извършва в режим на охлаждане в течение на 2-3 минути при първата пробна експлоатация, дори и ако от дистанционното управление е зададен режим на отопление. В този случай, дистанционното управление ще продължи да показва символа за отопление през цялото време и модулет ще превключи автоматично към режим на отопление след изтичането на това време.
- 2 Ако не можете да пуснете уреда в режим на пробна експлоатация по някаква причина, вижте "Установяване на неизправности непосредствено след монтажа" на страница 14.
- 3 Ако не можете да пуснете уреда в режим на пробна експлоатация, уредът обикновено се връща в нормално състояние след 30 минути.
- 4 В случай на безжично дистанционно управление, извършете пробна експлоатация само след като сте монтирали декоративния панел с инфрачервен приемник на вътрешния модул.
- 5 Ако панелите все още не са поставени на вътрешните модули, изключете захранването след приключване на пълната пробна експлоатация.
- 6 Пълната пробна експлоатация задължително включва прекъсване на захранването след нормално спиране на работата от дистанционното управление. Не спирайте работата чрез изключване на прекъсвачите на веригите.

Установяване на неизправности непосредствено след монтажа

- Ако на дисплея не дистанционното управление не се извежда нищо (текущо зададената температура не се извежда), проверете за някоя от следните нарушения, преди да диагностицирате възможните кодове на грешки.
 - Прекъсване на кабели (между захранването и външния модул, между външния модул и вътрешните модули, между вътрешен модул и дистанционното управление).
 - Предпазителят на PCB на външния модул може да е изгорял.
- Ако на дистанционното управление се извежда "E3", "E4" или "LB" като код на грешка, има вероятност някой от спирателните клапани да е затворен или да е запушен отвор за приток или отвеждане на въздуха.
- Ако на дистанционното управление се извежда код на грешка "U2", проверете асиметрията на напреженията.
- Ако на дистанционното управление се извежда код на грешка "U4" или "UF", проверете кабелите, съединяващи модулите един с друг.
- Ако на дистанционното управление се извежда код на грешка "L4", вероятно е запушен отворът за приток или отвеждане на въздуха.
- Предпазният детектор за обърната фаза на този уред работи само по време на инициализацията след пускане на захранването.

Детекторът за защита срещу обърната фаза е предназначен да изключи уреда в случай на проблеми при пускането му.

 - Когато схемата за защита срещу обърната фаза принудително спре модула, проверете дали всички фази съществуват. Ако е така, изключете електрозахранването към модула и сменете две от три фази. Включете отново електрозахранването и пуснете модула.
 - Проверката за обърната фаза не се извършва по време на работата на уреда.
 - В случай на вероятно обръщане на фази след моментно спиране на захранването и включване/изключване на захранването по време на работа на уреда, инсталирайте на място верига за защита от обърната фаза. Такава ситуация е възможна при използване на генератори. Работата на уреда с обърната фаза може да повреди компресора и други части.
- За липсваща фаза в случай на модули W1, на дисплея на дистанционното управление на вътрешния модул ще се изведе "E7" или "U2".

Работата е невъзможна при наличието на някой от тези ефекти. Ако това стане, изключете захранването, проверете отново окабеляването и сменете местата на два от трите електрически кабели. (Ако работата е невъзможна, при никакви обстоятелства не задействайте принудително електромагнитния контактор.)

Изисквания за изхвърлянето

Демонтирането на уреда, обработката на охладителя, маслото и останалите части, трябва да се извършват в съответствие с приложимите местни и национални разпоредби.

Схема на окабеляване

○	: Скоба
□	: Клема
⊞	: Конектор
— —	: Реле конектор
— ■ ■ ■ —	: Окабеляване

BLK	: Черно
GRN	: Зелено
BRN	: Кафяво
BLU	: Синьо
ORG	: Оранжево
RED	: Червено
WHT	: Бяло
YLW	: Жълто



: Виджте сервисното ръководство за свързване на окабеляването към X6A.

: Положението на селекторните превключватели (DS1) показва фабричната настройка. За подробности, вижте сервисното ръководство.

A1P~A4PПечатна платка	R3TТермистор (отходна тръба) (само за модели W1)
BS1~BS4Бутон превключвател	R3TТермистор (смукателна тръба) (само за модели V1)
C1~C4Кондензатор	R4TТермистор (смукателна тръба) (само за модели W1)
DS1DIP-превключвател	R4TТермистор (намотка) (само за модели V1)
E1HCНагревател на картера	R5TТермистор (захранващ модул) (само за модели W1)
F1U~F6UПредпазител	R5TТермистор (средна намотка) (само за модели V1)
HAP (A1P)Сервизен индикатор (зелен)	R6TТермистор (течност)
HAP (A2P)Сервизен индикатор (зелен)	R10TТермистор (ребра)
H1P (A1P)Сервизен индикатор (червен)	RCВерига за приемане на сигнал
H1P~H7P (A2P)Сервизен индикатор (оранжев)	S1NPLСензор за налягане (ниско)
K1MМагнитен контактор (само за модели W1)	S1NPHСензор за налягане (високо)
K1RМагнитно реле (Y1S)	S1PHРеле за налягане (високо)
K2RМагнитно реле (само за модели W1)	S1PLПревключвател за налягане (ниско)
K3RМагнитно реле (E1HC) (само за модели W1)	TCВерига за предаване на сигнал
K4RМагнитно реле (E1HC) (само за модели V1)	V1RЗахранващ блок
K4R•K5RМагнитно реле (само за модели W1)	V2R•V3RДиоден блок
K10R•K11RМагнитно реле	V1TБиполярен транзистор с изолиран затвор
L1RСтабилизатор	X1MКонтактна пластина
M1CЕлектродвигател (компресор)	X6AКонектор (опция)
M1F•M2FЕлектродвигател (вентилатор)	Y1EРазширителен клапан
PSЗахранваща верига	Y1S4-посочен клапан
Q1DIПрекъсвач при теч на земята (закупува се отделно)	Y2SСоленоиден клапан
R1•R2Резистор	Z1C~Z3CФилтър за шум
R1TТермистор (въздух)	Z1F~Z4FФилтър за шум
R2TТермистор (намотка) (само за модели W1)		
R2TТермистор (отходна тръба) (само за модели V1)		



DAIKIN INDUSTRIES CZECH REPUBLIC s.r.o.

U Nové Hospody 1/1155, 301 00 Plzeň Skvrňany, Czech Republic

DAIKIN EUROPE N.V.

Zandvoordestraat 300, B-8400 Oostende, Belgium

Copyright 2013 Daikin



3P327449-6E 2014.01